



Grampelhuber
Gesellschaft m.b.H.

Leistritz

SMART POLYMAT

Innovationen für Ihre Nutenziehmaschine

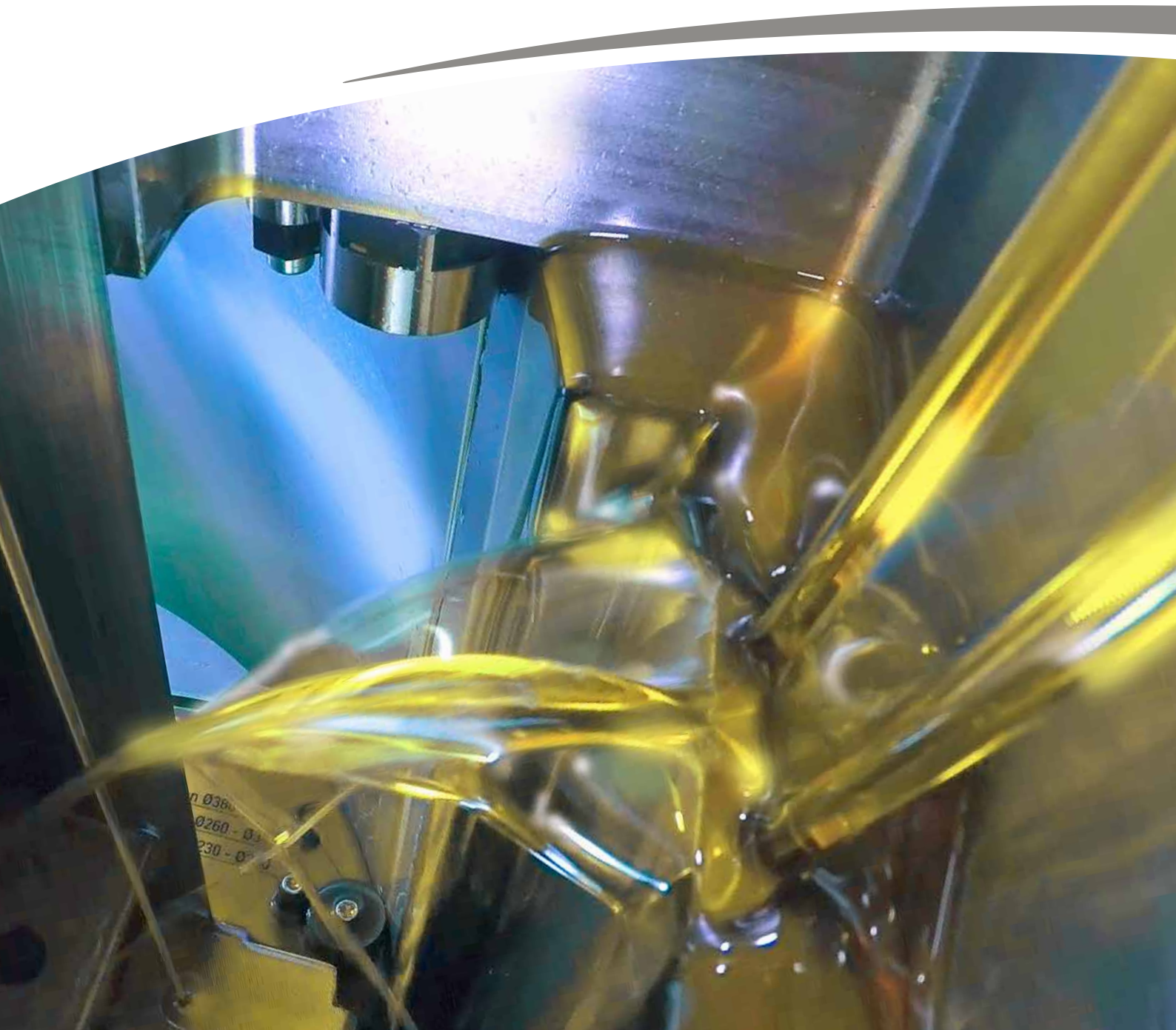

SMARTE LÖSUNGEN FÜR NUTENZIEHMASCHINEN

Rüstzeitverkürzung ist eines der wichtigsten Themen, um Kosten in der Fertigung zu reduzieren. Ziel ist ein schneller und einfacher Rüstvorgang. **Mit den neuen Optionen für Polymat Maschinen bietet Leistritz optimale Lösungen für eine flexible Fertigung und noch wirtschaftlicheres Rüsten.**

RÜSTZEITEN OPTIMIEREN

Die exakte Positionierung des Werkzeugsystems ist die Grundlage für die hohe Qualität des Nutenziehprozesses und maßgeblich für die Rüstzeit verantwortlich. Ein Positionierbolzen in der Werkzeugaufnahme gewährleistet den präzisen Einbau. Ein Nachjustieren ist nicht mehr notwendig. Zusätzlich besteht die Option der Spannung der Messerführungsstange durch ein Nullpunkt-Spannsystem.

Das hydraulische Spannsystem

Das neue Werkzeugspannsystem erhöht Sicherheit und Effizienz beim Rüsten. Messerstange und Vorschubstange werden hydraulisch auf Knopfdruck prozesssicher eingespannt.

Ihre Vorteile

- zeitraubendes Suchen der Werkzeugmitte entfällt
- Messerstange und Vorschubstange stehen in der Höhe richtig zueinander
- schnelleres, sicheres Spannen der Messerstangen/Messerhalter
- Bediener muss nicht mehr in die Maschine greifen

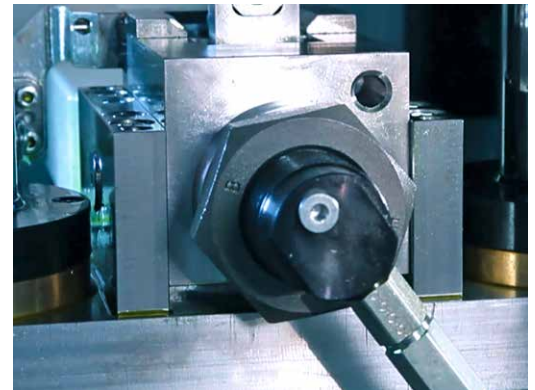

Hydraulisches Spannsystem für die Messerstange



Hydraulisches Spannsystem für die Vorschubstange

WERKZEUGSCHÄDEN VORBEUGEN

Das zweiteilige Nutenziehwerkzeug, bestehend aus Messerstange und Vorschubstange, wurde bisher mit einer Vorspannung durch den Maschinenbediener manuell eingestellt. Fehleinstellungen konnten nicht ausgeschlossen werden und hingen oft von der Erfahrung des Bedieners ab.

Der pneumatische Spannbügel

Durch den Einbau des pneumatischen Spannbügels erfolgt die Einstellung der optimalen Vorspannung durch die Steuerung. Das Werkzeug wird prozesssicher und wiederholbar gespannt.

Ihre Vorteile

- Vermeidung von Einstellfehlern, die zu Messerbruch und/oder Werkzeugbruch führen können
- schnelles und prozesssicheres Rüsten

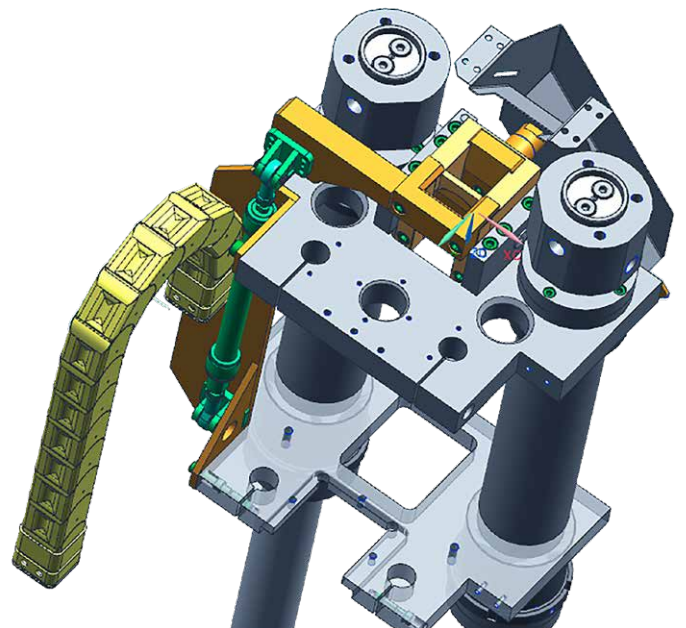

Pneumatischer Spannbügel

VERMEIDUNG VON EINSTELLFEHLERN

Zentrierung der Messerstange und der Vorschubstange

Die Messerstangen- und Vorschubstangenhalter bleiben in ihrer ursprünglichen Form bestehen. Es wird eine neue Zahnplatte mit Fixierstift eingesetzt bzw. Spannbügel und Druckstück für die Vorschubstange getauscht.

Dadurch wird erreicht, dass Messerstange und Vorschubstange

- immer mittig zum Maschine- / Werkzeug-System stehen
- immer in einer definierten Höhenposition stehen

Ihre Vorteile

- Vermeidung von Einstellfehlern, die schlimmstenfalls zu Messerbruch und/oder Werkzeugbruch führen können
- Bediener muss nicht mehr in die Maschine greifen
- Es ist sichergestellt, dass Messerstange und Vorschubstange in der Höhe zueinander richtig stehen.
- manuelle Bestimmung der Werkzeug-Nullposition entfällt

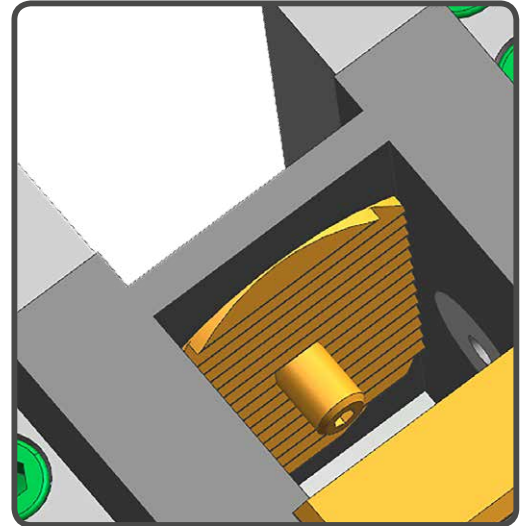

Zahnplatte mit Fixierstift

Nullpunktvermessung der X-Achse

Die Messerführungsstangen bekommen an der Rückseite eine zur Werkzeugmitte definierte Messfläche. Der Bediener misst nach Einsatz des gesamten Werkzeuges von dieser Messfläche zur Schneide des Messers. Dieser Wert wird vom Bediener in die Steuerung eingegeben. Die Steuerung vergleicht den eingegebenen IST-Wert mit dem erforderlichen SOLL-Wert und setzt die X-Achse automatisch in die ideale Startposition.

Ihre Vorteile

- langwieriges, manuelles Suchen der Nullposition durch „Ankratzen mit Folie“ entfällt
- einfache, sichere Nullpunkt-Festlegung, speziell im Sackloch, da dort nicht mit Antast-Folie gearbeitet werden kann



Nullpunkt-Spannsystem



PREDICTIVE MAINTENANCE

Die Vernetzung von Systemkomponenten und Maschinen setzt neue Maßstäbe in der Industrie. Leistritz bietet eine Lösung, mit der Sie problemlos und schnell Maschinendaten aus Ihrer Polymat abrufen und langfristig von den Auswertungen profitieren können.



Messenger

Gerade nicht in der Nähe?

Per Meldung bleiben Sie immer über den aktuellen Maschinenzustand informiert.



Condition Monitoring

Überwachen Sie den Maschinenzustand auf einen Blick – in Echtzeit.

Sie erkennen sofort kritische Zustände der Anlage wie z. B. Alarme. Gegenmaßnahmen können so sofort eingeleitet werden.

PREDICTIVE MAINTENANCE



Diagnostics

Heute wissen, was morgen wichtig ist.

Erhalten Sie Diagnosedaten wie Alarmhistorie, Programmhistorie, Signalverlauf und Makrowerthistorie auf einen Blick und optimieren Sie so Ihren Produktionsprozess.



Performance Monitoring

Behalten Sie den Überblick über die Betriebsergebnisse.

Optimieren Sie die Maschinenauslastung durch Überwachen der Maschinendaten und verbessern Sie die Ressourcenplanung der Produktion.



» Smart Sensors halten Sie über Ihre Polymat Maschine auf dem Laufenden - immer und überall!



Grampelhuber
Gesellschaft m.b.H.

Koaserbauerstr. 18
A - 4810 Gmunden
Österreich

Tel. +43 (0)7612 / 64 902-0
Fax +43 (0)7612 / 64 902-8
office@grampelhuber.at

www.grampelhuber.at